



RITMO
au trabendo

Élina Gzaïel x Victoire Rouillon



RITMO

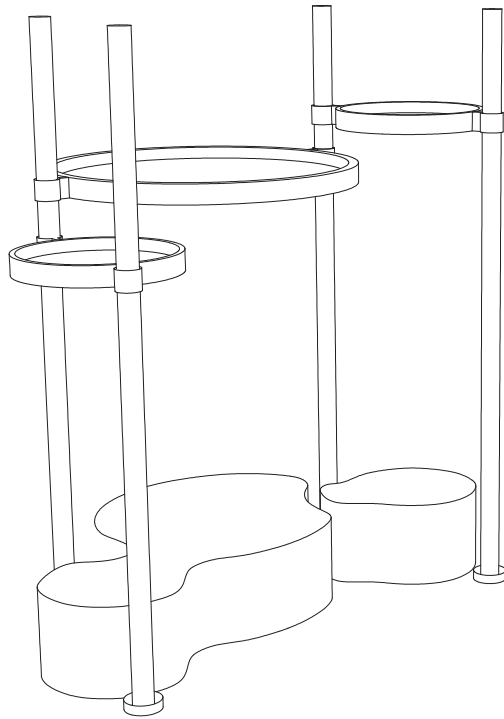

Le paravent, prévu pour l'extérieur, est composé de ronds de plexiglas colorés montés sur une structures en acier noir.

Élina Gzaïel



Victoire Rouillon

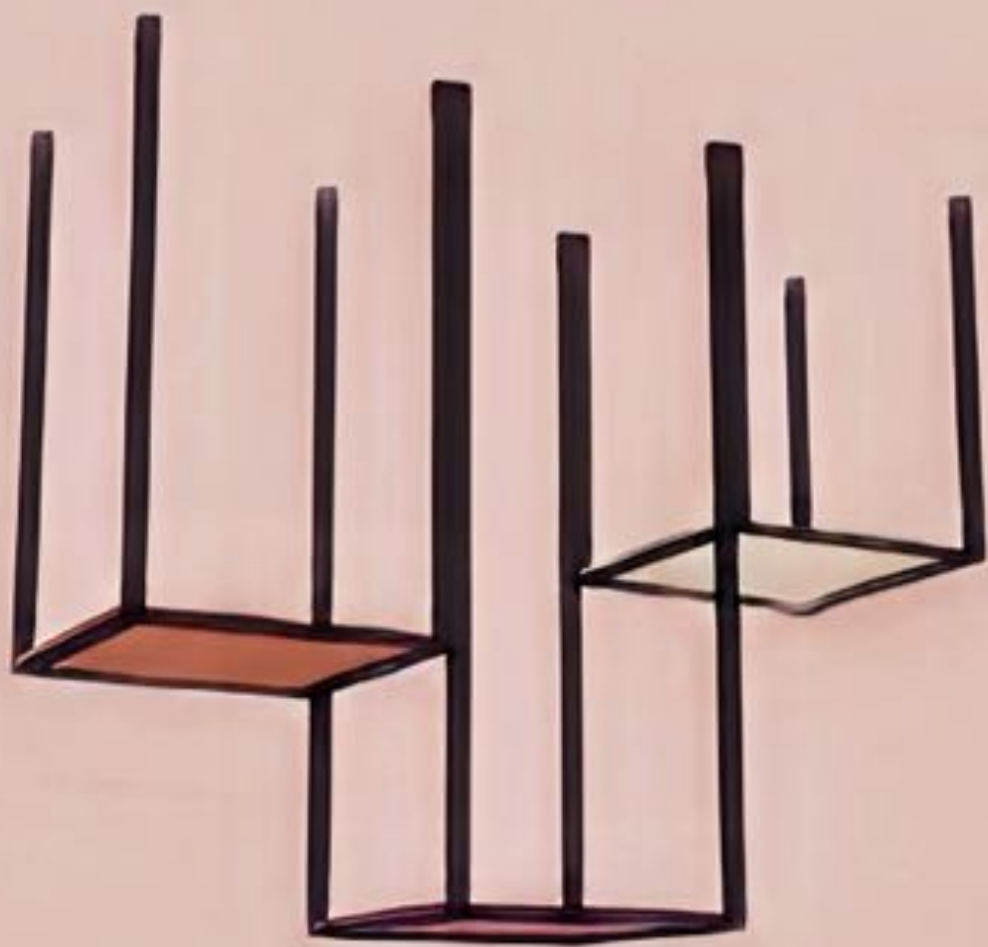

LA CAGE À PIXELS

RITMO

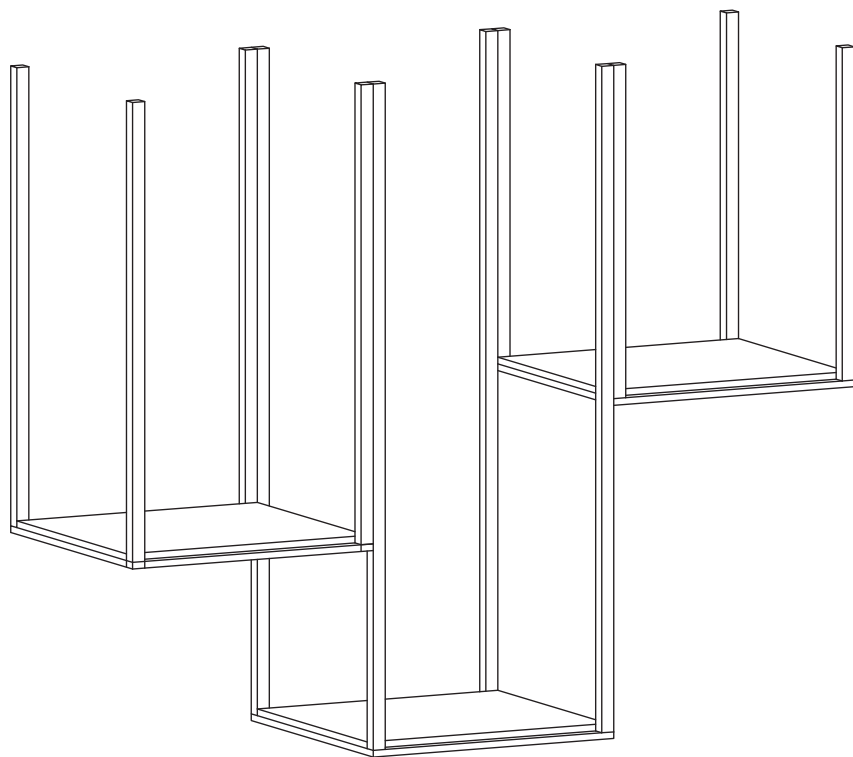

La cage à pixels se situe au dessus des estrades proche de la scène. Cette structure en métal noir soutient des écrans OLED qui viennent éclairer l'espace selon la programmation.

Élina Gzaïel



Victoire Rouillon

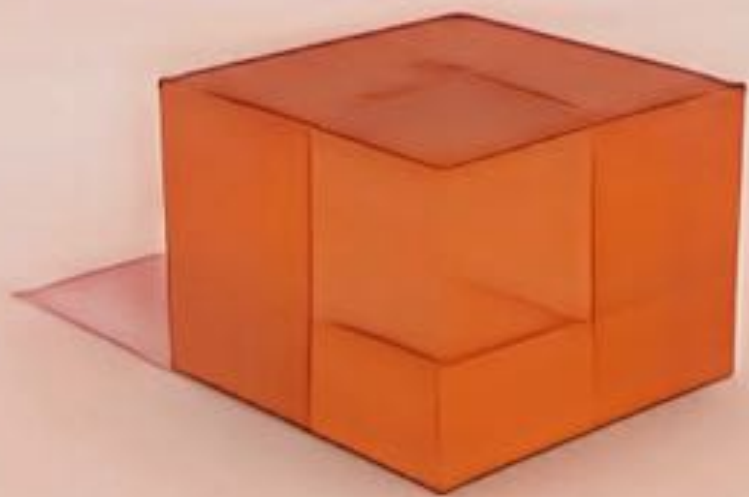

LE CUBE

RITMO

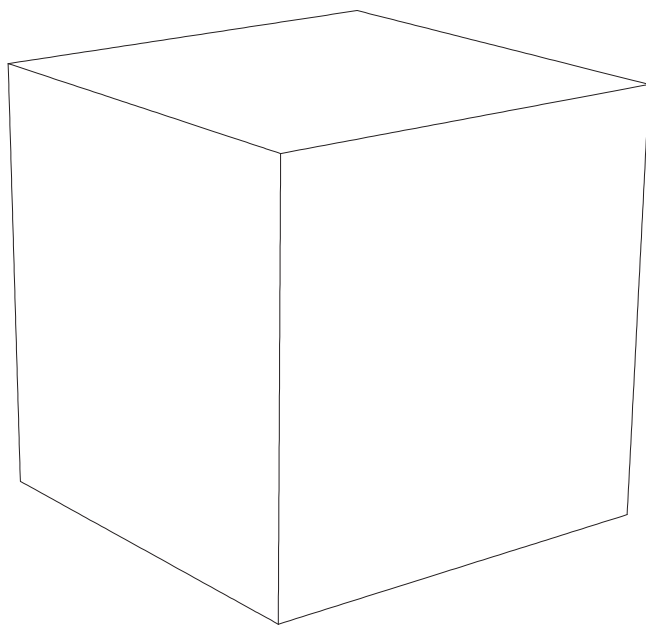

Les cubes, tout en resine semi-translucide, prennent place de part-et-d'autre dans la salle pour permettre aux clients de s'asseoir durant un concert ou un spectacle.

Élina Gzaïel



Victoire Rouillon



LES BULLES

RITMO

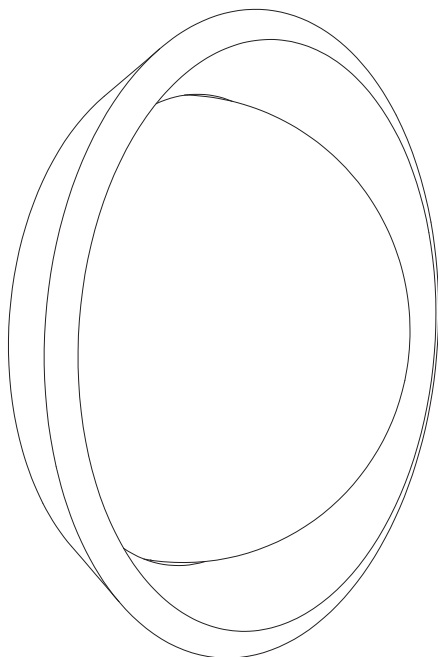

Les bulles situées dans l'espace de circulation sont pensées en plastique polypropylène ainsi qu'en miroir. Certaines sont éclairées grâce à des ampoules intégrées.

Élina Gzaïel



Victoire Rouillon

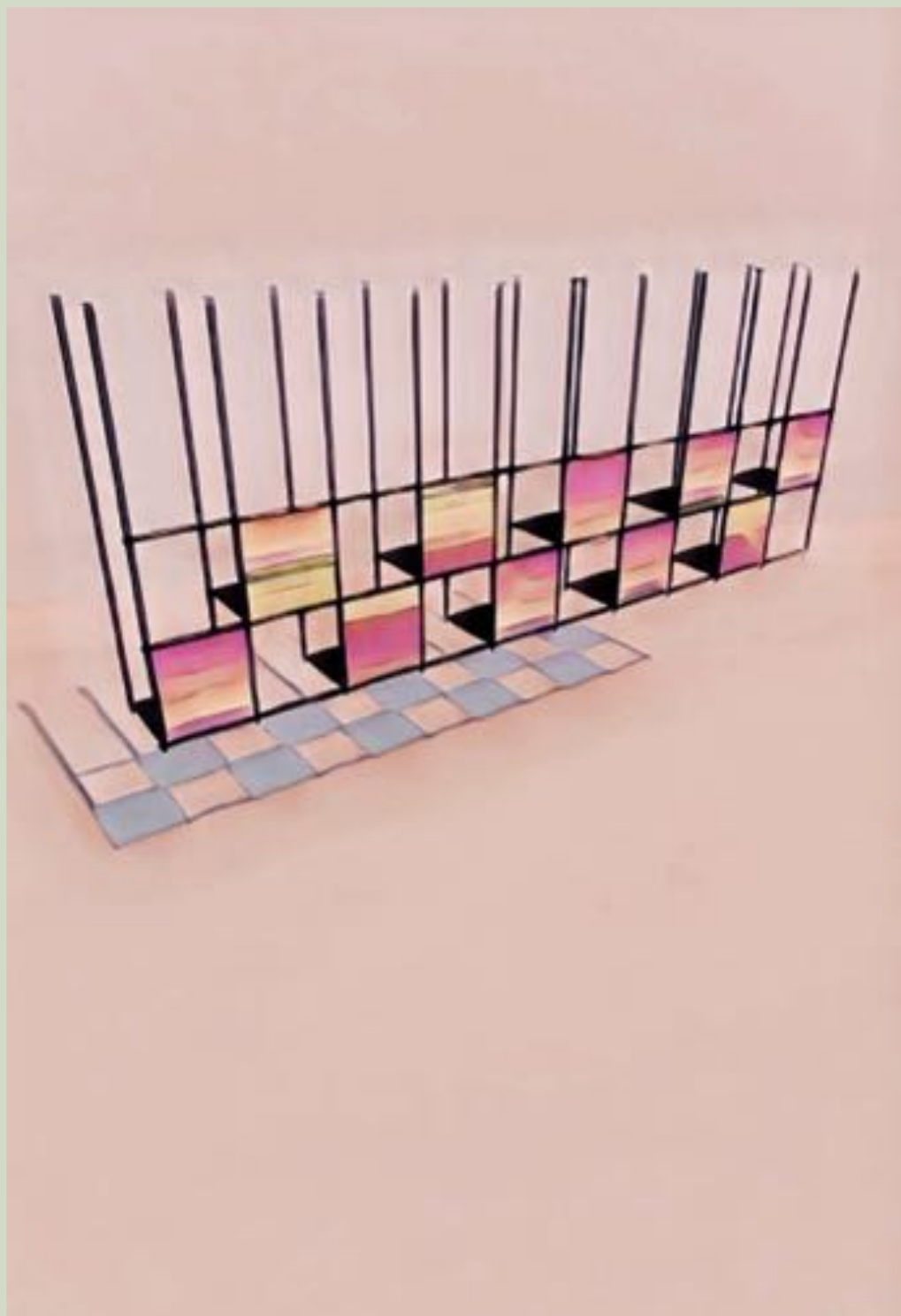

LA CAGE INTÉRIEURE

RITMO

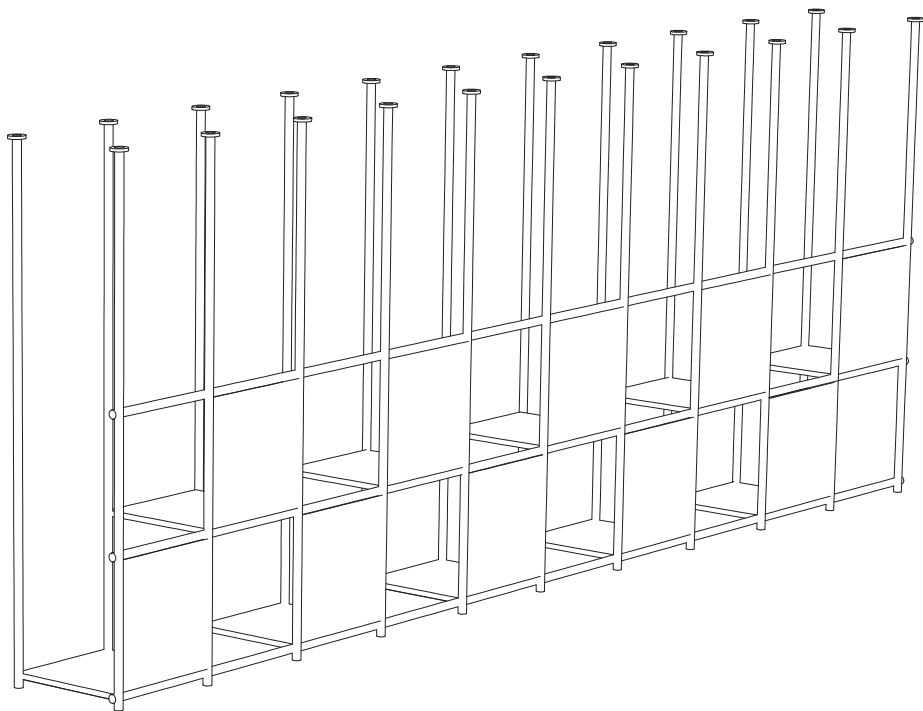

La cage intérieure en tige d'acier noir surplombe l'espace bar et dynamise cet espace grâce à des écrans OLED venant diffuser des images faisant référence à la programmation

Élina Gzaïel



Victoire Rouillon



LA CAGE EXTÉRIEURE

RITMO

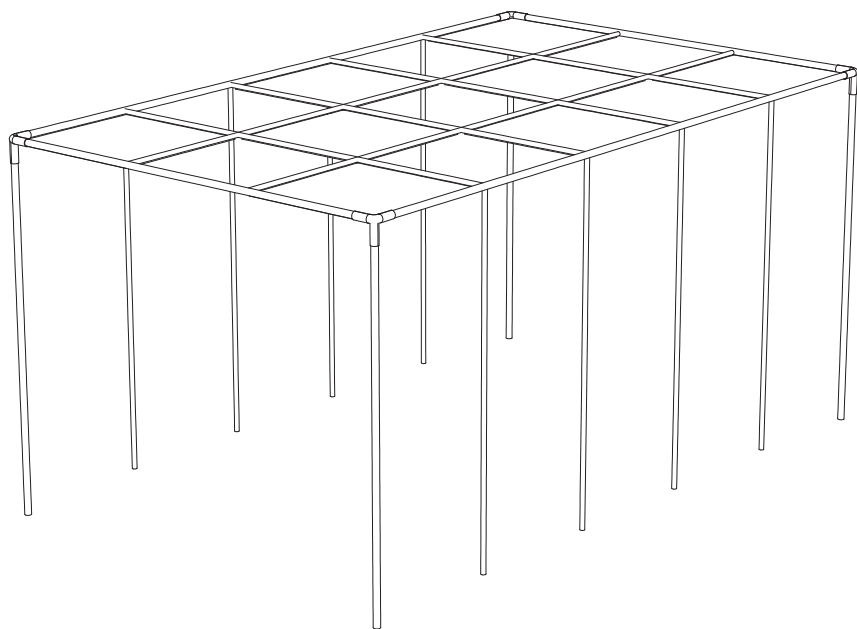

La cage extérieure en tige d'acier noir prend place au milieu de la terrasse éclairée grâce aux écrans reposants sur la structure.

Élina Gzaïel



Victoire Rouillon